

# XX 光電股份有限公司

## EB 技術移轉規劃書





# 目 錄

一、EB 技術移轉 .....	3
1.1 主旨 .....	3
1.2 課程內容概述.....	3
1.2.1 UML 循序/類別圖.....	4
1.2.2 EB 系統底層講解.....	6
二、價格分析 .....	9
2.1 技術轉移教育訓練價格分析 .....	9



## 圖 目 錄

圖 1 本公司某專案的類別圖產出 .....	4
圖 2 本公司某專案的循序圖產出 .....	5

## 表 目 錄

表格 1 課程表 .....	3
表格 2 EB 開發手冊目錄 .....	6



## 一、EB 技術移轉

### 1.1 主旨

為使 XX 光電股份有限公司 電子簽核專案能夠在廠商階段性任務完成後，由 MIS 部門接手後續系統維護工作本，文旨針對 XX 光電股份有限公司之電子簽核系統(以下簡稱本專案)之系統技術移轉需求，提出說明，主要內容包括：

1. 內容概述，移轉方式
2. 價格分析等部分

茲分述於下

### 1.2 課程內容概述

本系統基於 Microsoft .NET 平台開發，並採用 OOD 與 OOP 方式作為開發方法，故參與技術移轉相關人員建議須先有基礎 .NET 開發經驗以及物件導向的觀念，依據使用的技術範圍，課程建議如表格 1 所示：

表格 1 課程表

項目	說明	教材	地點	時間
A. EB 系統底層講解	<ol style="list-style-type: none"> <li>1. 以 MVC 架構設計系統</li> <li>2. 底層元件及系統開發架構說明</li> <li>3. template 開發步驟</li> <li>4. *.aspx page 註冊以及權限管控方式</li> <li>5. coding rule 說明</li> <li>6. 資料庫 Schema/sp/function/xml 說明</li> </ol>	一 等 一 開 發 手 冊	貴公司教 育訓練室	三天 (18HR)
B. 電子簽核	<ol style="list-style-type: none"> <li>1. web service API</li> <li>2. 表單欄位製作說明</li> <li>3. 與外部系統(如 ERP 或 HR 系統)整合 LAB</li> </ol>	一 等 一 開 發 手 冊	貴公司教 育訓練室	二天 (12HR)





圖 2 本公司某專案的循序圖產出



## 1.2.2 EB 系統底層講解

一等等一科技 EB 底層發展多年，不但通過了 Windows 2003 以及 .NET Connected logo 兩個認證，並且也再次通過 2008 Platform Test 微軟平台認證（Windows Client + Web Service & .NET framework）。一等等一科技 EB 底層完全使用 C# 開發，透過多家大型專案的實證，不斷的在標準 .NET Framework 上作增值功能的發展，除了支援單一登入及多國語言介面外，也提供許多好用的 SDK 供程式人員發展使用，可以讓程式開發專注在商業邏輯上。表格 2 說明了課程涵蓋說明範圍。

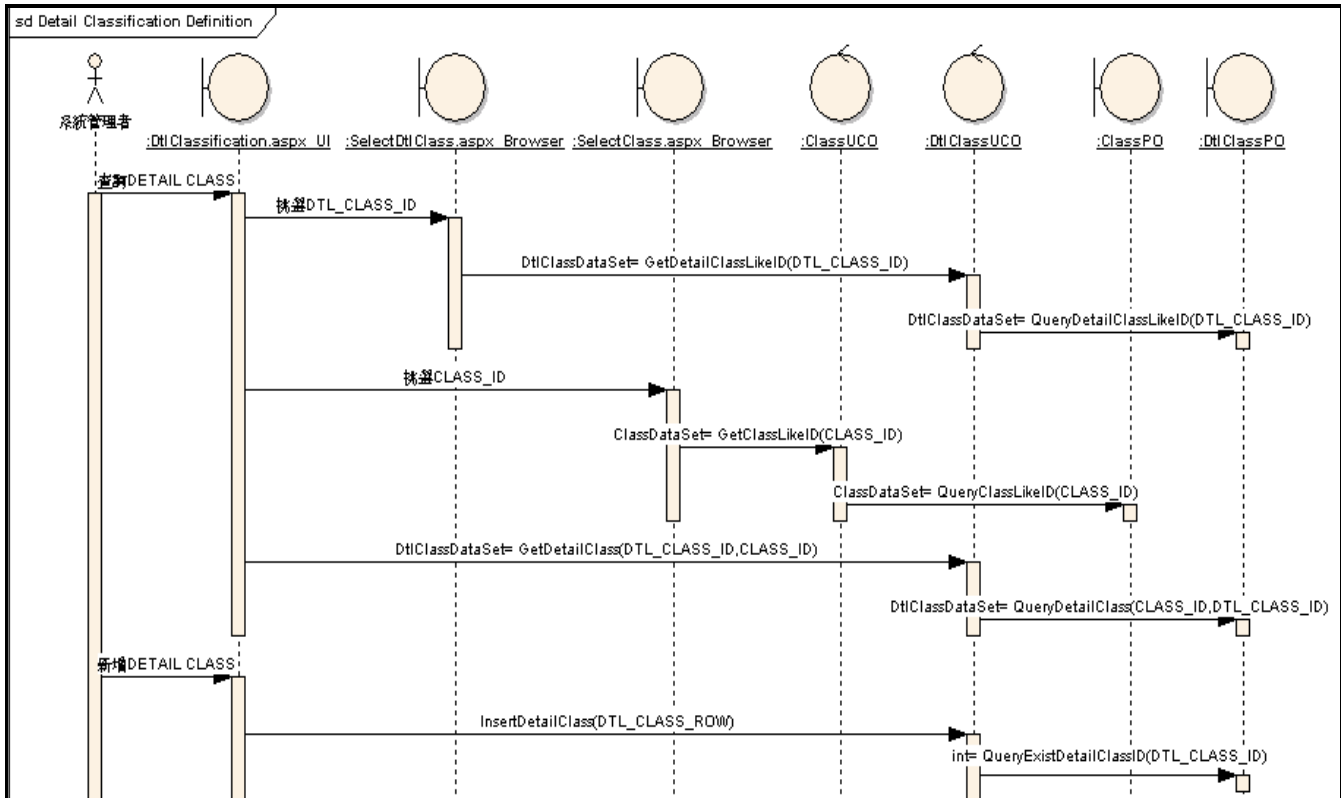
表格 2 EB 開發課程內容

### 壹、CODING RULE

- 一、前端相關(aspx)
- 二、後端相關(C#)

### 貳、SCHEMA 的命名原則

- 一、命名原則
- 二、系統模組名稱
- 三、資料表(Table)
- 四、欄位(Field)
- 五、檢視(View)
- 六、預存程序(Store Procedure)
- 七、函數(Function)

### 參、如何加入排程程式

- 一、固定排程
- 二、動態加入排程

### 肆、Web 網頁

- 一、套用 MASTER PAGE
  1. 在 VS2005 的套用方法
  2. 可套用之類型
- 二、繼承 BASE PAGE
  1. Fast.EB.Utility.BasePage
- 三、加入 SITE MAP
  1. 固定 SITE MAP
  2. 動態加入 SITE MAP (需先繼承 Fast.EB.Utility.BasePage)
- 四、跳出對話視窗
  1. Fast.EB.Utility.Dialog
- 五、元件使用
  1. Button
  2. Grid
  3. UserControl
- 六、多國語言
  1. 自動產生 Resource 檔
  2. 增加各種語系之 Resource 檔
  3. 程式存取 Resource



- 七、常用 Style
- 伍、權限的設計方式
  - 一、權限設定
  - 二、權限設定範例
  - 三、限制各網頁的瀏覽權限
  - 四、加入管理員權限
- 陸、加入選單(MENU)
- 柒、底層常用的 SQL FUNCTION
  - 一、FN\_EB\_GetXmlAllTypes
  - 二、FN\_EB\_CheckUserIsInRole
  - 三、FN\_EB\_CheckUserIsInUserSet
  - 四、FN\_EB\_CheckUserIsRoleMember
- 捌、STORE PROCEDURE
  - 一、SP\_EB\_SECURITY\_ROLE\_MEMBER\_ADD
  - 二、SP\_EB\_SECURITY\_ROLE\_MEMBER\_DELETE
  - 三、SP\_EB\_SECURITY\_ROLE\_MEMBER\_UPDATE
- 玖、資料庫操作物件
  - 一、Fast.EB.Utility.Data.DatabaseHelper
    - 1. 公用建構函式
    - 2. 公用解構函式
    - 3. 公用列舉
    - 4. 公用屬性
    - 5. 公用方法
  - 二、Fast.EB.Utility.Data.BasePersistentObject
    - 1. 範例
- 拾、新增 LOG 45
  - 一、Fast.EB.Utility.Log.Logger
    - 1. 公用靜態方法
    - 2. 範例
- 拾壹、如何發送 E-MAIL
  - 一、Fast.EB.Utility.Message.MessageCenterUCO
    - 1. 公用建構式
    - 2. 公用方法
    - 3. 範例
- 拾貳、如何發送私人訊息
  - 一、收件者為多人
    - 1. 參數說明
    - 2. 範例
  - 二、單一收件者
    - 1. 參數說明
    - 2. 範例
  - 三、發送有附件的私人訊息
    - 1. 單一收件者
    - 2. 收件者為多人
- 拾參、如何在類別庫使用多國語言



一、Fast.EB.ResourceLibrary.ResourceHelper

1. 公用建構函式
2. 公用屬性
3. 公用方法
4. 範例

拾肆、如何使用 Index 搜尋檔案

- 一、建立 Index
- 二、Fast.EB.Utility.IndexService.Search

拾伍、如何開發 Homepage 上之控制項

- 一、控制項之開發
- 二、Web.Config 之設定
- 三、自訂圖片
- 四、設定控制項之存取權限

拾陸、自訂行事曆

- 一、後端 UCO
  1. 繼承 Fast.EB.EIP.Schedule.CustomSchedule
  2. 範例
- 二、TypeConfig.xml
  1. 格式
  2. 範例

拾柒、TransactionScope

- 一、啟用 MSDTC
- 二、TransactionScope 使用範例

拾捌、電子簽核開發專題

- 一、電子簽核提供外部系統串接說明
  1. 電子簽核提供外部系統串接功能
  2. 實作流程
- 二、電子簽核所提供外部使用的 Webservice 列表項目
- 三、Web Service Method 說明
  1. GetFormList -- 取得所有表單類別及表單名稱
  2. GetExternalFormList -- 取得非線上使用的表單
  3. GetFormStructure -- 根據表單版本代號，取得表單欄位結構
  4. GetFormStructureByFormId -- 根據表單代號，取得欄位結構
  5. GetTaskData -- 查詢申請內容
  6. SendForm -- 申請表單
  7. SetRelayFormData -- 新增欄位結構
- 四、由資料庫申請表單實作說明
- 五、每站呼叫外部系統實作說明
- 六、驗證機制—是否允許送出表單
- 七、表單結案時，呼叫外部系統實作說明

附錄 1、電子簽核相關資訊

- 一、中介欄位檔支援格式說明
- 二、表單申請失敗狀況說明
- 三、拋轉示意圖

附錄 2、TABLE SCHEMA



## 二、價格分析

技術移轉服務共 5 天，一天以 6HR 計算，上課所需設備由 XX 光電提供。

### 2.1 技術轉移教育訓練價格分析

略，請參考報價單